

Cabines de Stockage de Glace à Face Inclinée

Modèle E-300-22 – 559 mm de largeur, capacité de stockage approx: 136 kg

Modèle E-425-30 – 762 mm de largeur, capacité de stockage approx: 195 kg

Modèle E-600-42 – 1087 mm de largeur, capacité de stockage approx: 246 kg

Modèle E-650-44 – 1118 mm de largeur, capacité de stockage approx: 299 kg

Modèle E-950-48 – 1220 mm de largeur, capacité de stockage approx: 431 kg

Modèle E-1025-52 – 1321 mm de largeur, capacité de stockage approx: 467 kg



Modèle E-950-48

Cabines de stockage de petite à moyenne capacité pouvant être utilisées avec la plupart des grandes marques commerciales de machines à glace. La largeur des cabines varie de 559 mm à 1321 mm. Les cabines possèdent une capacité de stockage approximative de 136 kg à 454 kg. Tous les modèles possèdent un habillage de série en acier inoxydable. Toutes les cabines comportent une surface supérieure en acier inoxydable découpée sur mesure afin d'accueillir n'importe quelle machine à glace.

Une large gamme de modèles afin de répondre à tous vos besoins

- Cinq modèles permettant de répondre à tous vos besoins en matière d'espace et de contenance
- Les cabines E-300-22 de 559 mm de large sont idéales pour les machines à glace de petite taille
- Les cabines plus larges peuvent accueillir des machines à glaces plus grandes ainsi que des machines à glace plus petites installées côte à côte fabricant des petits glaçons et de la glace écaillée

Une cabine pratique facile à utiliser

- Les ouvertures de porte offre un accès maximum pour retirer la glace et nettoyer la cabine
- Le seuil de la porte est bas ce qui permet d'accéder facilement à la glace située au fond de la cabine
- Une profondeur de 690 mm permet au modèle E-600-42 de passer sans difficultés par les portes de 710 mm. Les autres modèles d'une profondeur de 801 mm passent par les portes de taille standard de 813 mm.

Les cabines sont fabriquées en matériaux de haute qualité

- L'extérieur est en acier inoxydable de série
- La coque et sa structure robuste en acier soudé peuvent supporter plusieurs machines à glace même très lourdes lorsqu'elles sont empilées sur la cabine
- La paroi extérieure et le revêtement intérieur sont tous deux collés à un isolant en mousse de polyuréthane sans CFC
- Les parois anticorrosion revêtues de polyéthylène suppriment piquage et taches causés par les dégagements de chlore, ce qui facilite le nettoyage
- Le dessus de la cabine est en acier inoxydable découpé sur mesure afin de pouvoir accueillir une ou plusieurs machines à glace spécifiques
- Les portes d'accès sont en acier inoxydable et pourvues d'un panneau intérieur anti-tâches en ABS et isolées avec une mousse polyuréthane sans CFC à l'épreuve de toute utilisation
- Le joint remplaçable assure l'étanchéité complète de la cabine après avoir fermé la porte afin d'éviter que la glace ne fonde

Accessoires

- Pieds en acier inoxydable de 153 mm (réf. ABSPECLEGS)
- Pieds de 204 mm (de série sur les modèles E-300-22) (réf. 00161547)

Cabines de Stockage de Glace à Face Inclinée

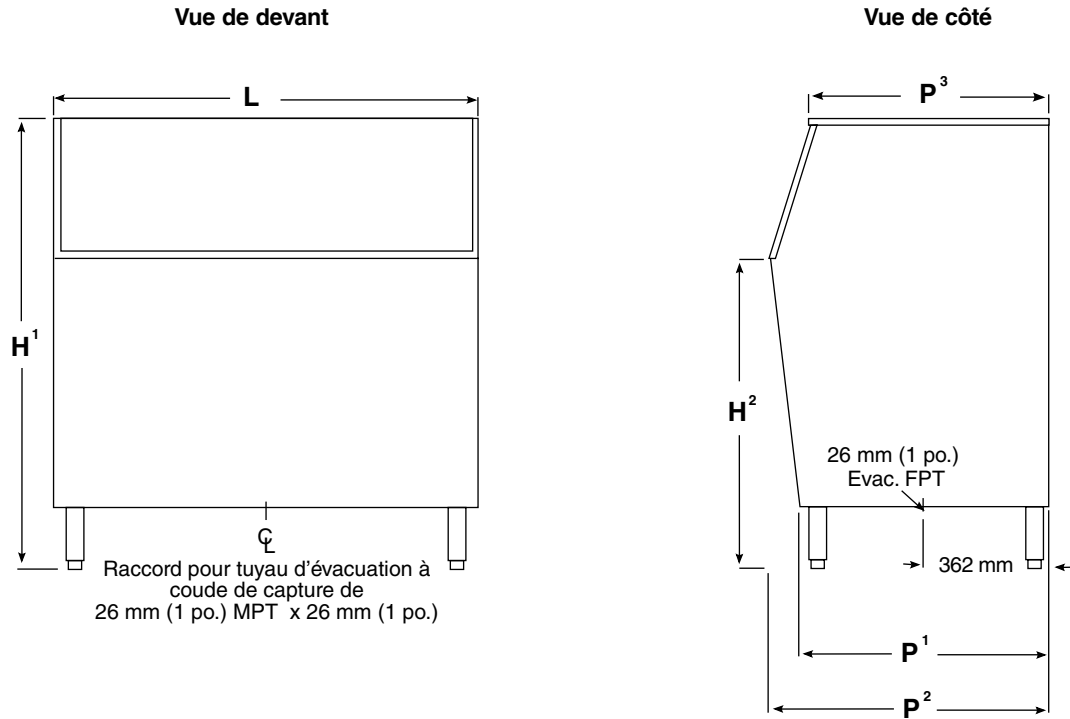

Information importante

Follett vous conseille d'installer un caniveau au sol avec une grille lorsque vous installez une cabine de stockage de glace.

| Modèle No. | Capacité cubique m³ | Cap. Max. de Stockage kg | Largeur (L) mm | Profondeur (P¹) mm | Profondeur (P²) mm | Profondeur (P³) mm | Hauteur (H¹) avec Pieds mm | Hauteur (H²) du Seuil mm | Dégagement mm | Poids à l'expédition kg |
|------------|---------------------|--------------------------|----------------|--------------------|--------------------|--------------------|----------------------------|--------------------------|---------------|-------------------------|
| E-300-22 | 0.27 | 137 | 559 | 750 | 801 | 693 | 1067 | 674 | 559 | 60 |
| E-425-30 | 0.39 | 197 | 762 | 750 | 801 | 693 | 1016 | 623 | 788 | 65 |
| E-600-42 | 0.51 | 258 | 1087 | 686 | 686 | 625 | 1019 | 739 | 711 | 70 |
| E-650-44 | 0.59 | 296 | 1118 | 750 | 801 | 693 | 1016 | 623 | 813 | 81 |
| E-950-48* | 0.85 | 429 | 1220 | 718 | 801 | 693 | 1270 | 877 | 813 | 94 |
| E-1025-52* | 0.92 | 464 | 1321 | 718 | 801 | 693 | 1270 | 877 | 813 | 93 |

Notes :

* Ajouter 42 mm à la profondeur et 4.5 kg au poids si, un bac d'égouttage est exigé.

Caractéristiques : La cabine de stockage : modèle _____ de Follett®. Volume : _____, permettant de stocker environ _____ kg (livres) de glace. Dimensions extérieures de la cabine : largeur _____ x profondeur _____ x hauteur _____ (pieds compris). Réalisation : châssis et coque en acier soudé. Finition extérieure : avant et parois latérales en inox, arrière et fond en acier galvanisé. Revêtement du bac : parois en polyéthylène anticorrosion et fond en inox. Isolation du bac : mousse de polyuréthane sans CFC, collée à la coque et au revêtement pour augmenter l'intégrité structurelle. Dessus du bac : en inox découpé spécialement en fonction de la (des) machine(s) à glace utilisées. Porte d'accès aux glaçons : extérieur en acier inoxydable et intérieur en ABS, collés à de la mousse de polyuréthane sans CFC pour la rigidité et la robustesse. Porte d'accès aux glaçons à seuil abaissé pour permettre un accès facile à la glace se trouvant au fond du bac. Porte d'accès aux glaçons étanche, avec joint totalement remplaçable. Drain : Tuyau en PVC rigide de 1 pouce/26 mm (filetage gaz femelle) Cabine équipée de pieds de 153 mm. Le modèle E-300-22 est équipé de pieds de 204 mm.

Follett se réserve le droit de modifier les caractéristiques techniques sans préavis et sans engagement. Les certifications et homologations peuvent varier selon le pays d'origine.