



EPLUCHEUSE PI-20 230/50/1 (MONOPHASE)

20 Kg / cycle.



1000661



Alimentation électrique (V) : 230 V / 50 Hz / 1 ~ / (3,5 A)
Fiche: -

Dimensions extérieures

- ✓ Largeur : 433 mm
- ✓ Profondeur: 635 mm
- ✓ Hauteur : 786 mm

Dimensions extérieures avec socle

- ✓ Largeur avec socle: 433 mm
- ✓ Profondeur avec socle: 638 mm
- ✓ Hauteur avec socle: 1155 mm

Poids net: 35.8 Kg

Niveau de bruit à 1 m: 70 dB(A)

Bruit de fond: 32 dB(A)

Vidange sans filtre (diamètre):12 mm

Diamètre du drain:80 mm

Dimensions extérieures de la machine emballée

670 x 470 x 930 mm

Volume emballé: 0.292857 m³

Poid brut: 43.1 Kg

DESCRIPTION COMMERCIALE

Pour l'épluchage des pommes de terre, des carottes et autres produits similaires.

Grande capacité et grosse production grâce aux mélangeurs latéraux qui sont dotés d'un abrasif en carbure de silice (approuvé par NSF).

Plateau en aluminium avec abrasif en carbure de silice (approuvé par NSF). Fabrication en inox.

- ✓ Plateau facile à enlever pour son nettoyage.
- ✓ Entraînement automatique des déchets vers la vidange.
- ✓ Efficacité énergétique par l'optimisation des moteurs.
- ✓ Couvercle transparent en polycarbonate relevable, avec fermeture et dispositif de sécurité.
- ✓ Porte en aluminium avec fermeture hermétique et dispositif de sécurité.
- ✓ Bouton de commande avec protection IP65 contre l'humidité et les éclaboussures d'eau.
- ✓ Système anti-retour à l'entrée d'eau
- ✓ Contact auxiliaire pour une électrovanne extérieure.
- ✓ Minuterie de 0 à 6 min, et fonctionnement en continu.

OPTIONS

- Socle inox avec filtre et dispositif anti-mousse.

ACCESSOIRES

- Socles
- Filtres M / PI / PES

SPÉCIFICATIONS

Production/heure: 400 Kg / 480 Kg

Capacité de charge par cycle: 20 Kg

Minuterie (mini-maxi): 0 ' - 6 '

Puissance totale:550 W



PRÉPARATION DYNAMIQUE
ÉPLUCHEUSES À POMMES DE TERRE

fiche commerciale
mise à jour 28/06/2022



EPLUCHEUSE PI-20 230/50/1 (MONOPHASE)

20 Kg / cycle.



1000661

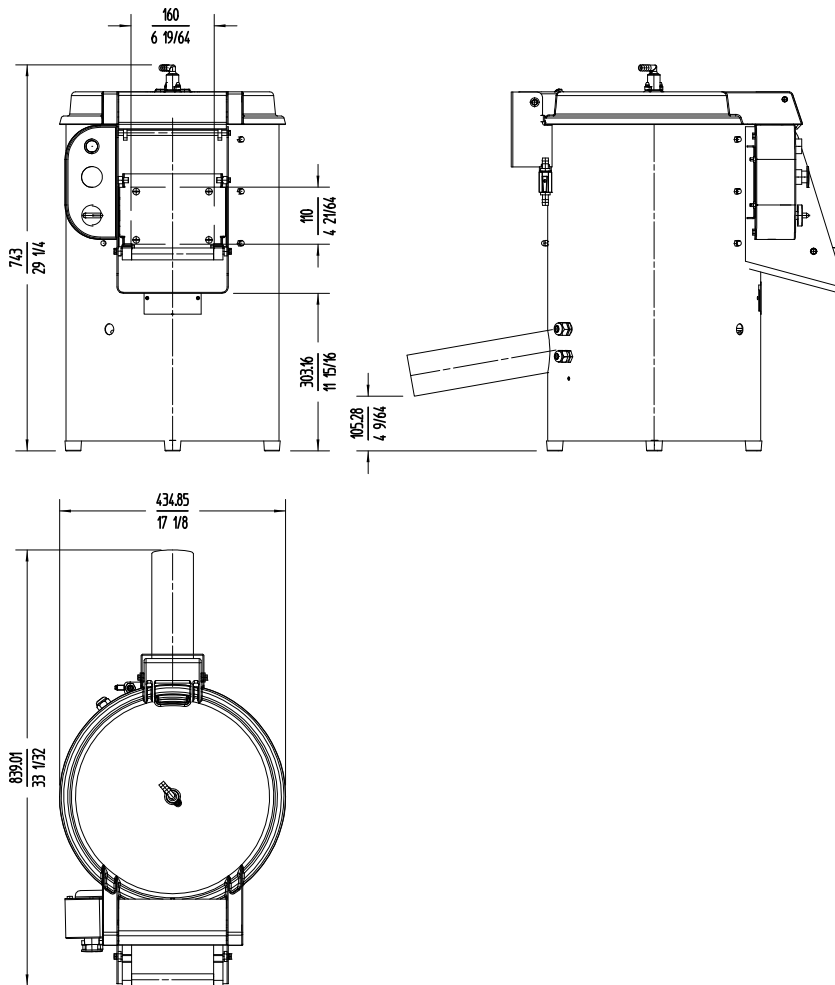

PRÉPARATION DYNAMIQUE
ÉPLUCHEUSES À POMMES DE TERRE



FRANCE
www.sammic.fr
P.A.E. les Joncaux
Bât. des Transitaires, bureau C
64700 - Hendaye
france@sammic.com
Tel.: +33 5 59 20 99 70

EXPORT
fr.sammic.com
Basarte 1
27720 Azkoitia, Spain
sales@sammic.com
Tel.: +34 943 15 72 36



Projet	Date
Réf.	Unités.
Approuvé	

fiche commerciale
mise à jour 28/06/2022