



COUPE-LÉGUMES CA-21 230/50/1

Coupe-légumes compact à 1 vitesse.



1050940



- ✓ Combinaison des systèmes de sécurité : tête, couvercle, coupure de courant.
- ✓ Système complet d'avertissement d'erreurs.
- ✓ Appareil certifié par NSF International (norme sur l'hygiène, le nettoyage et les matériaux adaptés au contact avec des aliments).
- ✓ 100% testé.

INCLUS

- ✓ Bloc-moteur à 1 vitesse.
- ✓ Goulotte coupe-légumes.
- ✓ Rampe d'expulsion.
- ✓ Disque d'éjection.

OPTIONS

- Cuve cutter.
- Lames dentées.
- Lames lisses.
- Lames perforées.

ACCESSOIRES

- Cuve cutter (gamme Compact)
- Disque FCS (coupe-légumes Compact)
- Disque râpeur SHS (coupe-légumes Compact)
- Rotor à couteaux (gamme Compact)

DESCRIPTION COMMERCIALE

Ligne ACTIVE Compact. Bloc-moteur à 1 vitesse + trémie coupe-légumes.

Une coupe parfaite

- ✓ Coupe parfaite obtenue grâce à une conception et un ajustement de haute précision de la machine et des disques.
- ✓ La rampe d'expulsion de produit par gravité permet de reconstruire le produit tranché à des fins de stockage ou de présentation. (Voir vidéo)
- ✓ Disque d'éjection inclus pour les produits qui nécessitent son utilisation.
- ✓ Il peut être doté d'une large gamme de disques et de grilles de la plus haute qualité de coupe.
- ✓ En combinant ces accessoires, on peut obtenir plus de 35 types de coupes et de râpes différents. Possibilité d'étendre sa fonctionnalité en ajoutant la cuve cutter.

Built to last

- ✓ Construction durable grâce à l'utilisation de matériaux alimentaires d'excellente qualité et alimentaire.
- ✓ Moteur asynchrone de grande puissance.

Confort maximum pour l'utilisateur

- ✓ Conception ergonomique : il permet de couper le produit en un seul geste.
- ✓ Sortie latérale du produit : nécessite moins de profondeur sur la table de travail et dirige le produit empêchant les éclaboussures.
- ✓ Direction d'éjection du produit réglable pour s'adapter au flux de travail dans la zone de préparation.
- ✓ Tableau électronique de commandes très intuitif.

Maintenance, sécurité, hygiène

- ✓ Serre-flan et couvercle facilement démontables pour leur nettoyage.
- ✓ Disques en acier inoxydable lavables en lave-vaisselle. Les lames démontables permettent un nettoyage plus efficace.

SPÉCIFICATIONS

Production/heure: 50 Kg - 350 Kg

Dimensions bouche: 89 cm²

Diamètre de disque: 180 mm

Vitesse moteur tr/mn: 1500 rpm

Puissance

Puissance totale: 800 W

Alimentation électrique: 230 V / 50 Hz / 1 ~ (7 A)

Fiche: --

Niveau de bruit à 1 m: <70 dB(A)

Bruit de fond: 32 dB(A)

Dimensions extérieures

Largeur: 378 mm

Profondeur: 309 mm

Hauteur: 533 mm

Poids net: 15.2 Kg

Dimensions extérieures de la machine emballée

285 x 385 x 714 mm

Volume emballé: 0.8 m³

Poid brut: 19.5 Kg

PRÉPARATION DYNAMIQUE
COUPE-LÉGUMES

fiche commerciale
mise à jour 02/11/2022



SAMMIC, S.L.
Bassate, 1 - 20729 A2K011A
www.sammic.com



COUPE-LÉGUMES CA-21 230/50/1

Coupe-légumes compact à 1 vitesse.



1050940

PRÉPARATION DYNAMIQUE
COUPE-LÉGUMES

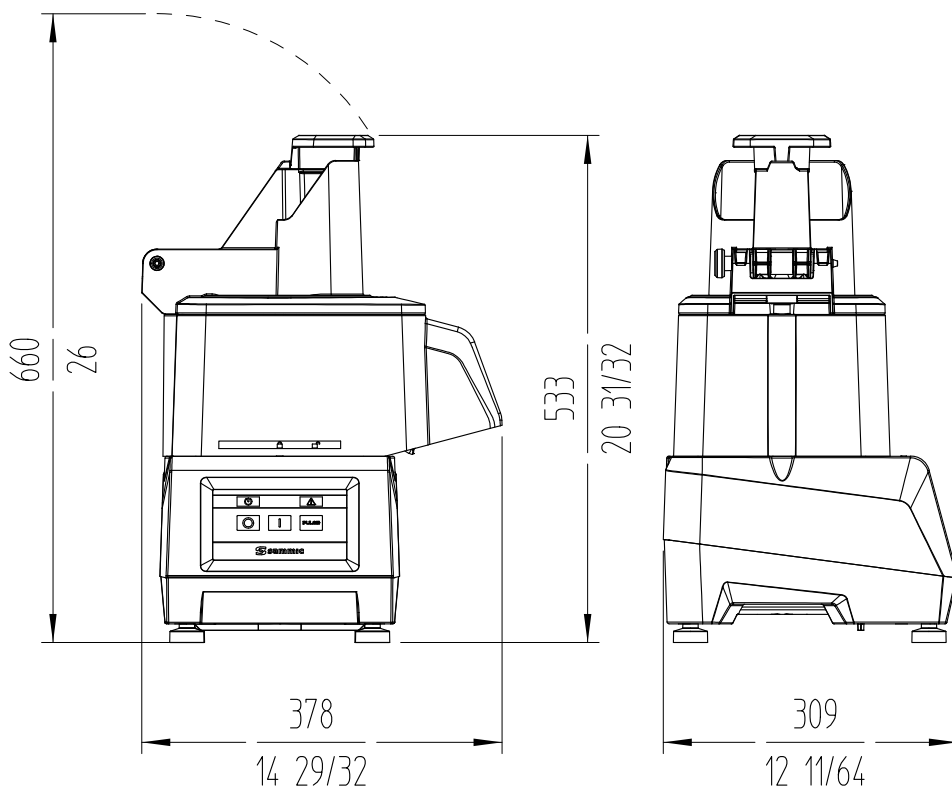

 FRANCE www.sammic.fr P.A.E. les Joncaux Bât. des Transitaires, bureau C 64700 - Hendaye france@sammic.com Tel.: +33 5 59 20 99 70	EXPORT fr.sammic.com Basarte 1 27720 Azkoitia, Spain sales@sammic.com Tel.: +34 943 15 72 36	
---	---	---

Projet	Date
Réf.	Unités.
Approuvé	

fiche commerciale
mise à jour 02/11/2022