

ugolini[®] COMPACT

La gamme Compact est disponible en versions de 1 à 4 bacs d'une capacité de 5 ou 8 litres. Les distributeurs sont faciles à utiliser et polyvalents, ils ont été conçus pour refroidir, grâce à la pompe submergée, tout type de boisson non gazeuse.

Rapides et faciles à démonter, ils permettent un nettoyage parfait, un gain de temps et rendent votre travail simple et rentable.

Récipients en polycarbonate incassable pour denrées alimentaires.

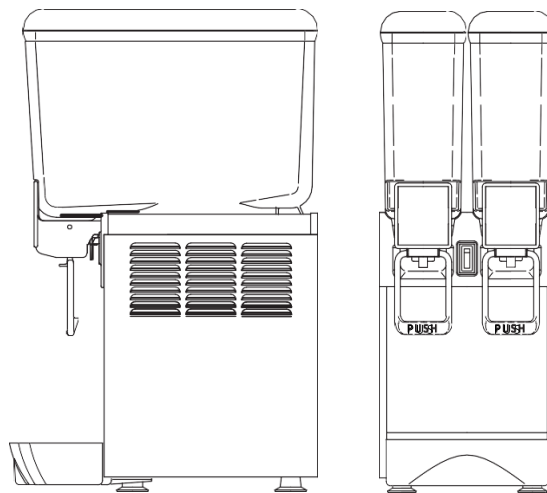

Caractéristiques techniques :

		Compact 5/8-1	Compact 5/8-2	Compact 5/8-3	Compact 5/8-4
Nombre de bacs :	n	1	2	3	4
Capacité :	l	5/8	5/8	5/8	5/8
Largeur :	cm	18	25	37	50
Profondeur :	cm	39/41	39/41	39/41	39/41
Hauteur :	cm	55/62	55/62	55/62	55/62
Poids net :	kg	13/15	17/18	22/24	27/29
Poids brut :	kg	14/17	19/19	24/26	29/30
Thermostat réglable :	n	1	1	1	2
Puissance :	W	170	270	315	410
Gaz :		R134a	R134a	R134a	R134a

Autres caractéristiques techniques :

- Corps en acier inoxydable
- Compresseur hermétique
- Thermostat réglable
- Refroidissement par air (prévoir un espace de 15 cm au moins tout autour du distributeur pour ne pas obstruer le flux d'air de refroidissement)
- Niveau de bruit inférieur à 70 dB (A)

Tensions :

- 230V / 1 / 50Hz

Versions / options :

- Version TE : avec affichage électronique de la température (pour produit lacté)
- 60 hz : sur commande (PVP +5%)

